

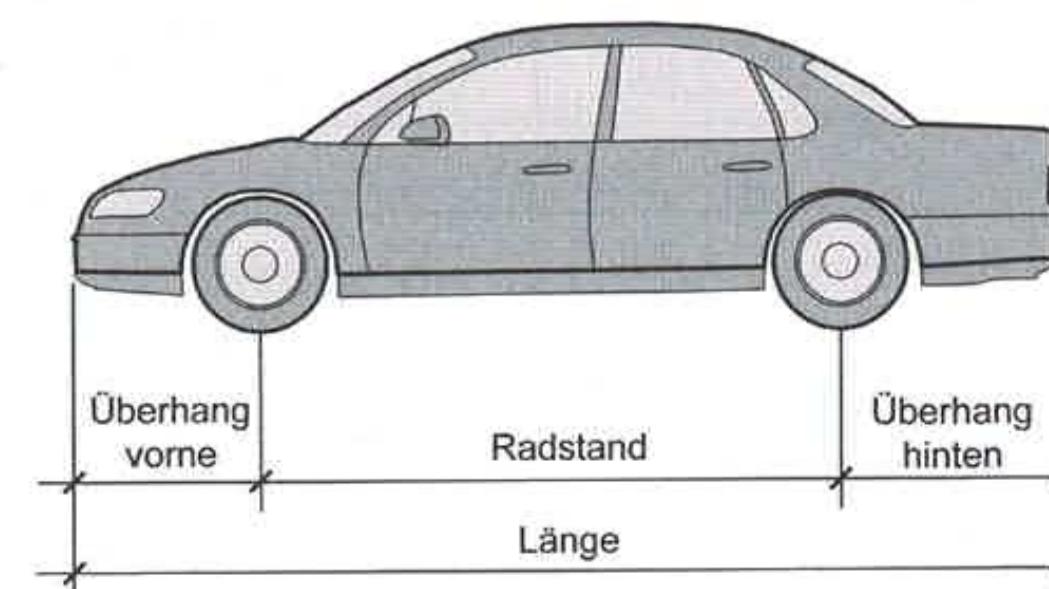

Übersicht

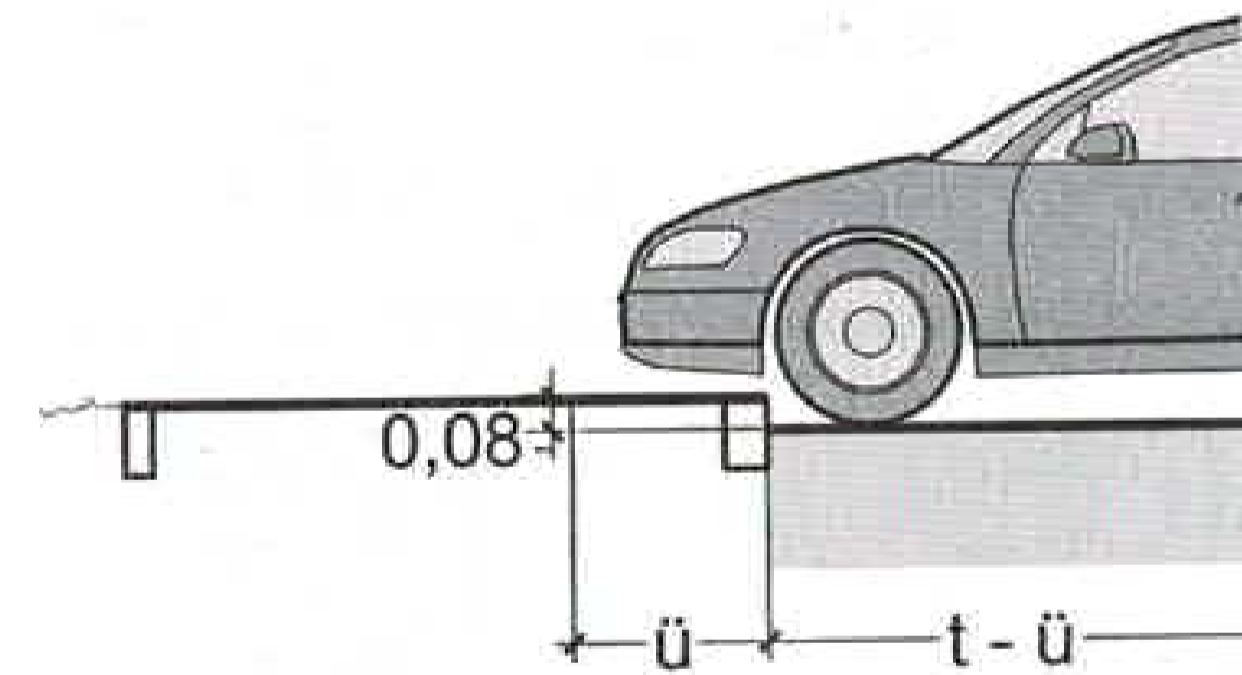

Auszug Parkfläche



Dieser Plan ist geistiges Eigentum des Planverfassers und unterliegt allen Rechten von Bauwertplus. Weitergabe an Dritte ist nicht gestattet.

Plan	
Plannummer	003-01
Plannamen	Entwurf- Übersicht
Projekt	Parkierung Wellendinger Straße
Bauherr	Stadt Schömburg Alte Hauptstraße 7 72355 Schömburg
Bezugshöhe	
Maßstab	1:250
Plandatum	03.06.2026
Plantyp	
Planverfasser	BAUWERTE wertvoll. nachhaltig. sicher. Josef Ulmschneider Talweg 6 78628 Zepfenhan 07427 9473454 info@bauwertplus.de
Bauort	Wellendinger -Waserstraße 72355 Schömburg

Unterschrift Bauherr
Unterschrift Planverfasser